



HYDROLAGER – SICHERER STAND FÜR FAHRZEUGKABINEN

NUTZFAHRZEUGE –
SELBSTFAHRENDE
MOBILMASCHINEN



HYDROLAGER

LEISTUNG DURCH KOMFORT

Hydrolager von Fabreeka sind eine Kombination aus Feder (Elastomer) und viskoser Dämpfung in einer geschlossenen Einheit.

Unsere Produkte verringern Geräusche und Vibrationen. Dadurch erhöhen sie Sicherheit und Komfort des Anwenders – besonders bei Einsätzen mit hoher Beanspruchung.

TECHNISCHE EIGENSCHAFTEN

Unsere langjährige Erfahrung sowie intensive Test- und Analyseverfahren machen Fabreeka zu einem führenden Unternehmen im Bereich der Stoß- und Schwingungsisolation. Hydrolager von Fabreeka kombinieren elastomere und viskose Flüssigkeitsdämpfungstechnologie zur Reduzierung von Kabinengeräuschen und Vibrationen. Das Ergebnis ist spürbar und messbar besser als bei konventionellen Elastomerlagern. Hydrolager bieten vielseitige Möglichkeiten, da die Befestigungen exakt auf die jeweiligen Anforderungen abgestimmt werden. Der Vorteil für unsere Kunden: ein geräuschärmerer Arbeitsplatz, weniger Vibrationen und Stoßbelastungen in der Kabine sowie geringere Kosten durch den Wegfall von Verstärkungsmaterialien und Schweißpunkten an der Kabine.



Unsere jahrelange Erfahrung beim Industriefahrzeugbau hat gezeigt, dass jede Fahrerhausauslegung eine individuelle Feder-Dämpfer-Lösung erfordert.

Für die unterschiedlichen Einsatzgebiete der Fahrzeuge entwickeln wir deshalb Produkte, die sich in Größe, Ausstattung und Gewicht unterscheiden.

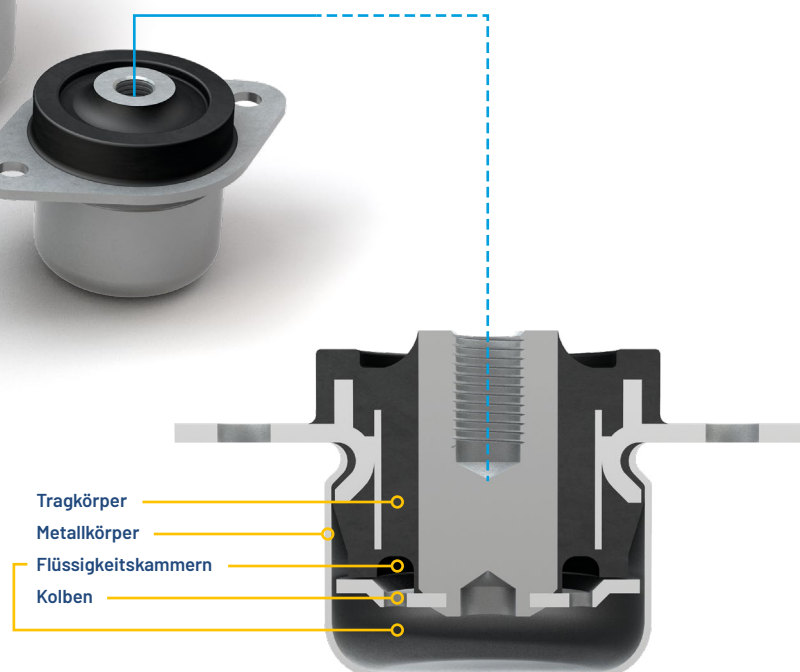

ANWENDUNGEN

Hydrolager von Fabreeka sind hauptsächlich zur Schwingungs- und Stoßisolierung der Kabinen und Motoren industrieller Fahrzeuge wie Bau-, Landwirtschafts- und Kommunalmaschinen konzipiert.

Das Wirkprinzip unserer Hydrolager ist einfach und sicher: Der zur optimalen Schwingungsisolierung benötigte Federweg wird durch eine niedrige Axialsteifigkeit des Elastomertragekörpers maximiert, und gleichzeitig wird die seitliche Stabilität der Anlage mittels einer relativ hohen radialen Steifigkeit gewährleistet. Die Dämpfung eines Hydrolagers ist im Vergleich zu Elastomerlagern sehr hoch. Hydrolager wirken beim Ein- und Ausschalten des Motors besonders effektiv.

Dadurch wird der Bedienkomfort deutlich höher, und die hohen Anforderungen an die Abreißsicherheit und die sehr lange Lebensdauer werden erfüllt.

MERKMALE & VORTEILE

Bedienkomfort

Vibrationen werden erheblich reduziert, der Geräuschpegel um 5 bis 10 dB(A) reduziert.

Zuverlässigkeit

Vielfach so effektiv wie herkömmliche Elastomerlager und wirksam in Temperaturbereichen von -40°C bis $+80^{\circ}\text{C}$.

Effektivität

Kosten für zusätzliche Verstärkungsmaßnahmen und Schweißpunkte an der Kabine werden eingespart, Beschädigungen an der Kabine durch das Fahren in unwegsamem Gelände vermieden.

Effizienz

Die Ausschwingzeit der Kabine kann um bis zu 50% reduziert werden.

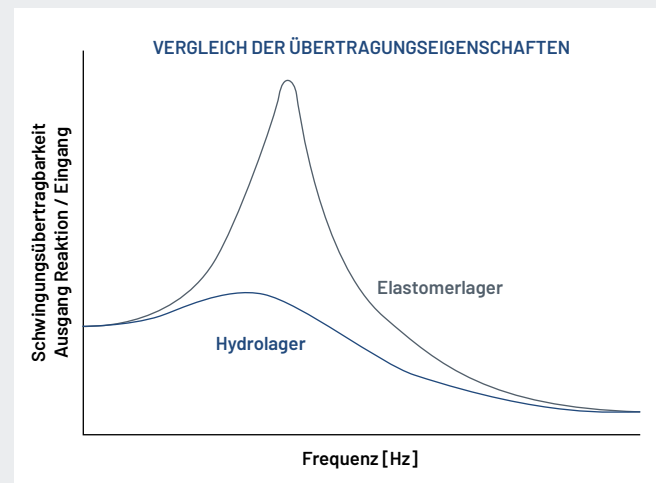

Die Belastung des Fahrers verringert sich durch eine Optimierung des Komforts. Dadurch erhöhen sich Leistungsfähigkeit und Fahrsicherheit. Erreicht wird dies durch eine vom Chassis getrennte Dämpfung und Federung des Fahrerhauses mit den Hydrolagern von Fabreeka.

PRODUKTBEISPIELE IM HARTEN EINSATZ BEWÄHRT

FHL-Serie 1

Diese Serie ist für geringe bis mittlere Belastungen konzipiert. Zum Einsatz kommt sie da, wo neben Vibrationen störende Stöße auftreten und die Eigenschwingungen des Systems rasch abklingen sollen – zum Beispiel bei Kabinenlagerungen von Flurförderfahrzeugen. Erreicht wird dies durch eine erhöhte Dämpfung.

| Fabreeka P/N | Härte (ShA) | Nennsteifigkeit (N/mm) | max. statische Last (N) |
|-------------------|-------------|------------------------|-------------------------|
| FHL-830D-19G-40Sh | 40 | 300 | 850 |
| FHL-830D-19G-50Sh | 50 | 450 | 1.400 |
| FHL-830D-19G-60Sh | 60 | 700 | 2.300 |
| FHL-830D-19G-70Sh | 70 | 1.000 | 3.400 |



FHL-830D-19G

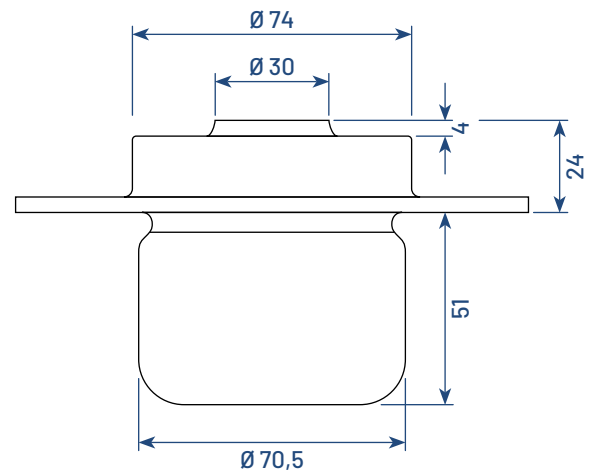
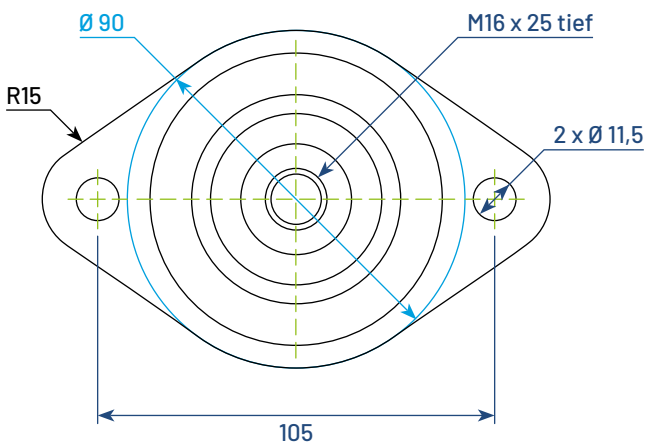
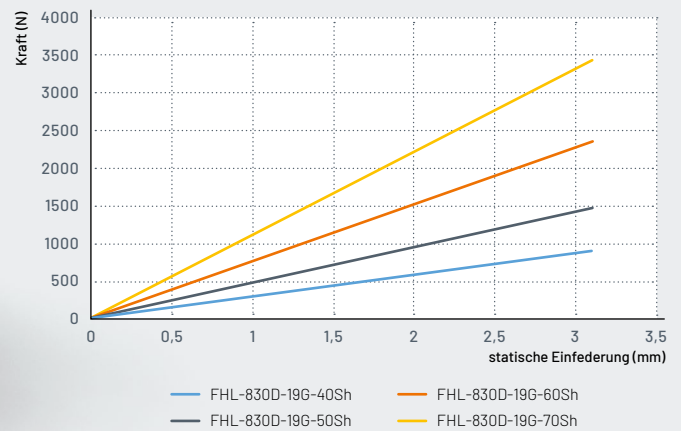

FHL-Serie 2

Hydrolager dieser Baugruppe punkten durch eine integrierte und sehr breitbandige Vertikaldämpfung. Dadurch werden Stöße besonders wirksam abgedämpft. Zusätzlich verfügen sie über einen integrierten Zuganschlag.

Einsatzschwerpunkte sind die Lagerung von Pumpen, Kompressoren und Motoren mit tieffrequentem Anregungsspektrum. Die Hydrolager der Serie 2 sind auch in Edelstahl verfügbar.

| Fabreeka P/N | Härte (ShA) | Nennsteifigkeit (N/mm) | max. statische Last (N) |
|-----------------|-------------|------------------------|-------------------------|
| FHL-10-CDM-45Sh | 45 | 300 | 1.400 |
| FHL-10-CDM-55Sh | 55 | 500 | 2.300 |
| FHL-10-CDM-60Sh | 60 | 600 | 2.800 |
| FHL-10-CDM-70Sh | 70 | 800 | 3.700 |



FHL-10-CDM

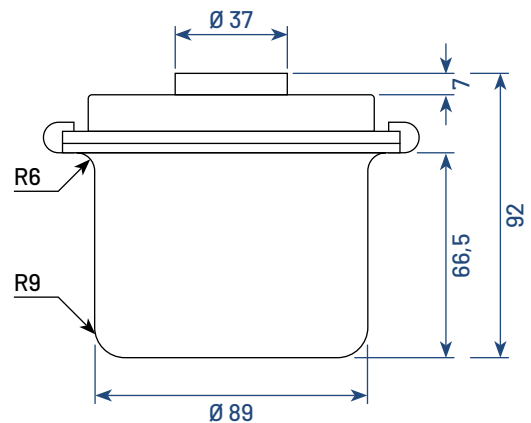
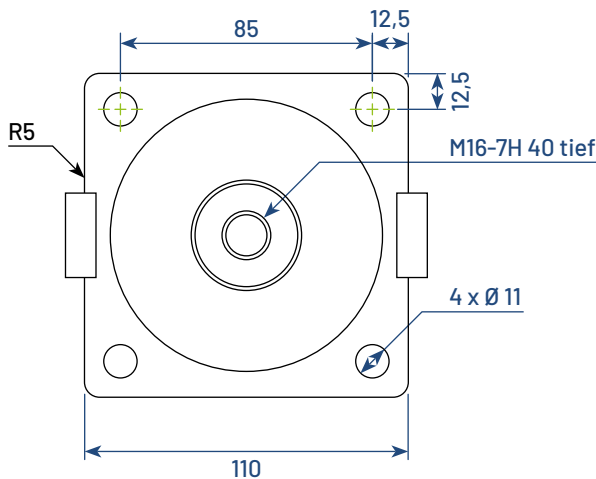
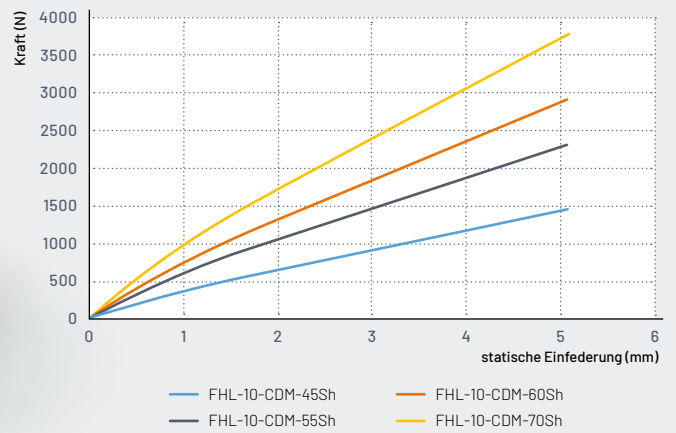

PRODUKTBEISPIELE IM HARTEN EINSATZ BEWÄHRT

FHL-Serie 3

Hydrolager der Serie 3 sind äußerst robust und abriebsicher. Außerdem zeichnet sich die Serie 3 durch eine hohe Quersteifigkeit und eine erhöhte vertikale Dämpfung aus. Da die Dämpfung durch Verwendung unterschiedlicher Dämpfungsmedien individuell einstellbar ist, sind diese Elemente besonders für die Lagerung schwerer Kabinen im Baumaschinenbereich prädestiniert. Zudem kommen sie auch für die Lagerung großer Motoren zum Einsatz.

| Fabreeka P/N | Härte (ShA) | Nennsteifigkeit (N/mm) | max. statische Last (N) |
|-----------------|-------------|------------------------|-------------------------|
| FHL-Y20-26-40Sh | 40 | 350 | 2.000 |
| FHL-Y20-26-50Sh | 50 | 400 | 3.000 |
| FHL-Y20-26-60Sh | 60 | 800 | 4.000 |
| FHL-Y20-26-70Sh | 70 | 1.000 | 6.000 |



FHL-Y20-26

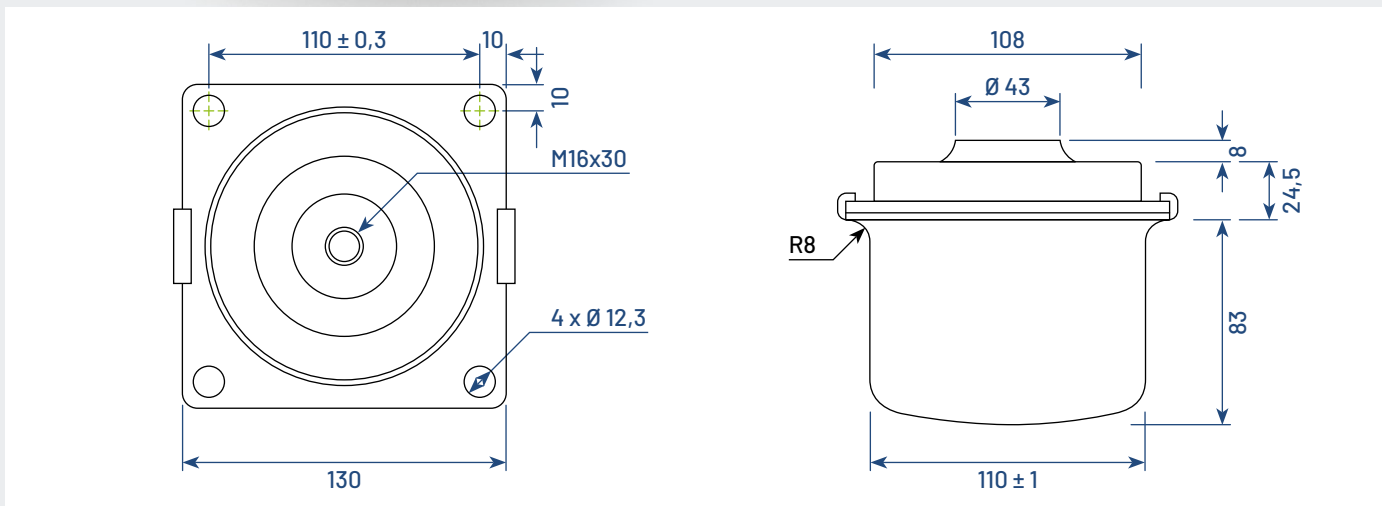
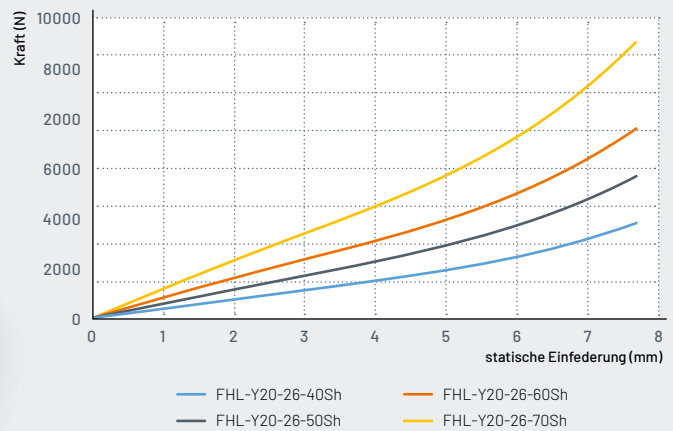





Fabreeka GmbH Deutschland

Hessenring 13
64572 Büttelborn
Germany
T +49 6152 - 9597-0
info@fabreeka.de
www.fabreeka.de

**Der QR-Code führt Sie zu unseren
internationalen Standorten**



 [LinkedIn @fabreeka_international](#)
 [Facebook @fabreeka_international](#)